

KRMNÝ NÁVĚS

KAMZÍK STANDARD

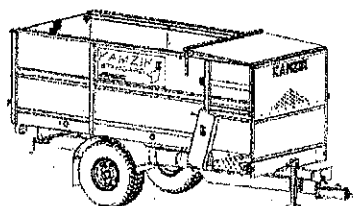

Katalog náhradních dílů

STS OLBRAMOVICE

2005

POKYNY PRO ODBĚRATELE NÁHRADNÍCH DÍLŮ

Jak hledat v katalogu:

- pokud znáte umístění dílu lze hledat dle obsahu.
- nebo na straně 1-2 je celková sestava vozu kde jsou opozicovány jednotlivé díly, případně sestavy s odkazy na příslušnou stránku.

Při objednání náhradních dílů je třeba uvést:

1. Název a typ stroje pro který je náhradní díl požadován.
2. Výrobní číslo stroje a datum jeho výroby (údaj na výrobním štítku stroje).
3. Stránka na které se náhradní díl nalézá, číslo pozice, číslo výkresu nebo ČSN, název součásti a počet kusů objednaného dílu.
4. Žádaný způsob převzetí, případně odeslání objednané zásilky.
5. Přesnou adresu objednavatele, poštovní směrovací číslo, bankovní spojení odběratele.

Poznámka:

Spojovací součásti (šrouby, matice, podložky a jiné), pokud nejsou součástí skupiny se jako náhradní díly nedodávají. Jejich uvedení v katalogu slouží pro snadnější orientaci v nákupu.

Upozornění:

1. STS Olbramovice si vyhrazuje právo na změny vzniklé zdokonalením výrobku, při dodržení základních parametrů uvedeného typu.
2. V STS Olbramovice je zřízeno obchodní středisko s veškerým sortimentem náhradních dílů.
3. Ostatní neoznačené díly výrobce dodává pouze po vzájemné dohodě.

KAMZIK-STANDARD

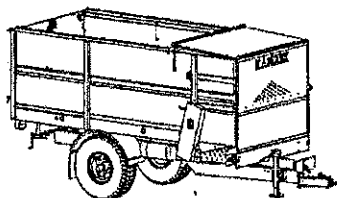

OBSAH:

SESTAVA	1
NÁPRAVA JEDNODUCHÁ	6
SPODEK NÁVĚSU	8
BLATNÍK	11
PODLAHOVÝ DOPRAVNÍK	12
ZÁVĚS SPODNÍ	14
ZÁVĚS HORNÍ	14
PŘÍČNÝ DOPRAVNÍK	15
POHONY-PŘEVODY	17
POJISTNÁ SPOJKA	20
ROHATKA OBYČEJNÁ	21
ROHATKA REVERZ	23
VÁLCE	27
KRYTY	30
RUČNÍ BRZDA	32
VZDUCHOVÁ BRZDA (MEMBRÁNOVÉ B.V.) ..	33
ELEKTROINSTALACE	35



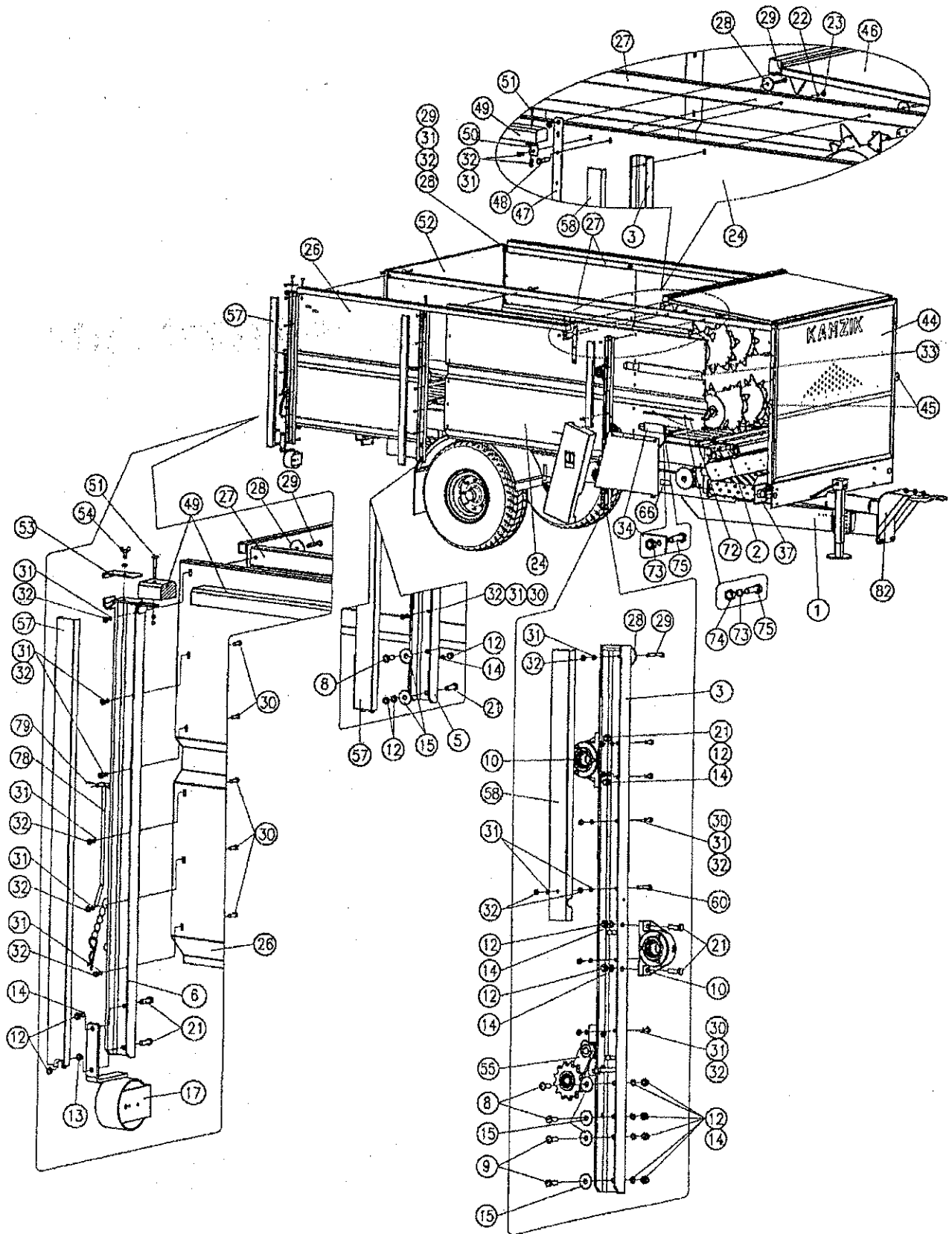



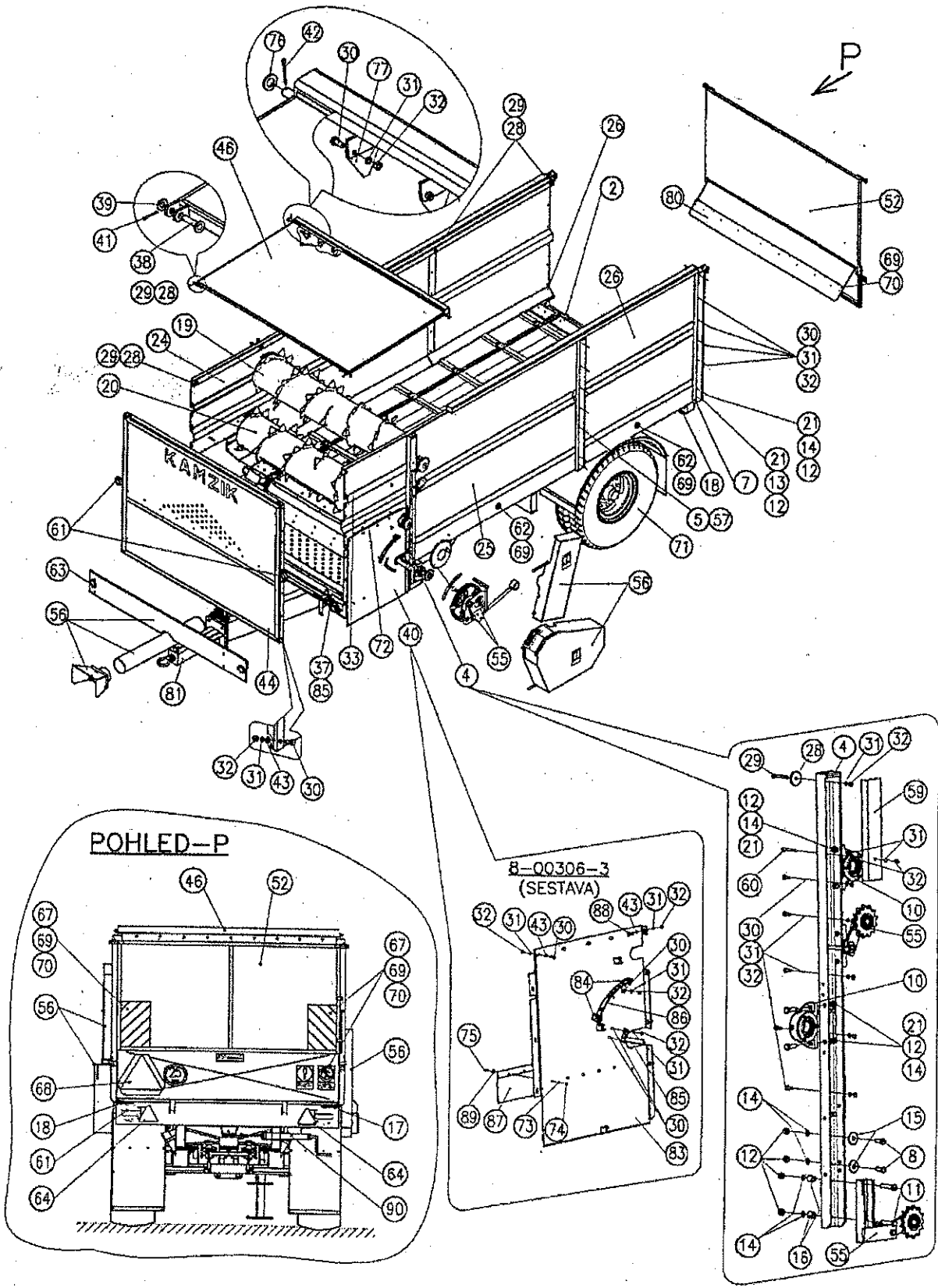











KAMZIK STANDARD (9-11801-1)





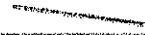









KAMZIK STANDARD (9-11801-1)



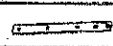

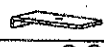

KAMZIK STANDARD (9-11801-1)

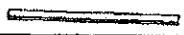
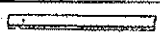
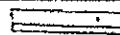
POZ.	NÁZEV-ROZMĚR	ST.	ks	ČÍSLO VÝKRESU	POZNÁMKA
				ČSN	
1	SPODEK NAVĚSU-SESTAVA	ST.	1	8-00344-1	 viz.str.8
2	PODLAHOVÝ DOPRAVNÍK	ST.	1	8-00340-2	viz.str.12
3	KLANICE PŘEDNÍ PRAVÁ	MAXI	1	6-00594-2	
4	KLANICE PŘEDNÍ LEVÁ	MAXI	1	6-00595-1	
5	KLANICE STŘEDNÍ	MAXI	2	6-00593-3	
6	KLANICE ZADNÍ PRAVÁ	MAXI	1	6-00597-1	
7	KLANICE ZADNÍ LEVÁ	MAXI	1	6-00596-1	
8	ŠROUB M12x30		8	ČSN 021301.25	5S
9	ŠROUB M12x35		2	ČSN 021301.25	5S
10	DOMEČEK LOŽISKA KOMPLETNÍ	MAXI	4	8-00304-3	 viz.str.29
11	ŠROUB M12x60		2	ČSN 021301.25	5S
12	MATICE M12		30	ČSN 021401.25	5S
13	MATICE M12-NIZKÁ		2	ČSN 021403.25	5S
14	PRUŽNÁ PODLOŽKA $\phi 12,2$		28	ČSN 021740.05	
15	PODLOŽKA $\phi 14/\phi 44-4$		14	ČSN 021727	POZINK
16	Tr. $\phi 1/2''-21$ -zesílená		2	ČSN 425711	POZINK
17	DRŽÁK ZADNÍ SVÍTILNÝ PRAVÝ	MAXI	1	6-00560-3	
18	DRŽÁK ZAD.SVÍTILNÝ-LEVÝ	MAXI	1	6-00560-3	
19	VÁLEC HORNÍ	ST.	1	8-00333-2	 viz.str.27
20	VÁLEC DOLNÍ	ST.	1	8-00331-2	 viz.str.27
21	ŠROUB M12x40		16	ČSN 021303.25	5S
22	PRUŽNÁ PODLOŽKA $\phi 10,2$		2	ČSN 021740.05	
23	Matice M10		2	ČSN 021401.25	5S
24	BOČNICE PŘEDNÍ PRAVÁ	ST.	1	7-00226-3	
25	BOČNICE PŘEDNÍ LEVÁ	MAXI	1	7-00185-2	
26	BOČNICE ZADNÍ PRAVÁ, LEVÁ	ST.	1+1	2-01300-2	
27	JEKL HORNÍ	ST.	2	7-00221-3	
28	PODLOŽKA $\phi 50/\phi 9-5$	MAXI	10	2-01188-4	
29	Šroub M8-65		10	ČSN 021301.25	5S
30	Šroub M8-20		53	ČSN 021303.25	5S
31	Pružná podložka $\phi 8,2$		93	ČSN 021740.05	
32	Matice M8		87	ČSN 021401.25	5S
33	UCPÁVKA DLOUHÁ	MAXI	2	6-00564-3	
34	UCPÁVKA KRÁTKÁ	MAXI	1	6-00563-3	
35	Šroub M6-16		1	ČSN 021303.25	5S

KAMZIK STANDARD (9-11801-1)

POZ.	NÁZEV-ROZMĚR	ks	ČÍSLO VÝKRESU	POZNÁMKA
			ČSN	
36	Samojistná matice M6	1	ČSN 021492.25	5S
37	PŘIČNÝ DOPRAVNÍK-STAND. ST.	1	8-00328-1	 viz.str.15
38	ČEP RÁMEČKU MAXI	2	6-00518-4	
39	PODLOŽKA ø10,5	2	ČSN 021702.05	
40	BOČNÍ PLECH ROHAT.-SEST. MAXI	1	8-00306-3	
41	ZÁVLAČKA ø2,7x25	2	ČSN 021781.05	
42	ZÁVLAČKA ø4x40	2	ČSN 021781.05	
43	Podložka ø8,4	19	ČSN 021702.05	
44	PŘEDNÍ ČELO ST.	1	7-00211-1	
45	DRŽÁK PŘEDNÍ OBRYSOVKY MAXI	2	2-01086-4	
46	HORNÍ ŠTÍTEK ST.	1	7-00212-1	
47	ZDVIHAČ ŠTÍTKU MAXI	2	2-00949-3	
48	Šroub M10-60	2	ČSN 021301.25	5S
49	HAMBALEK ST.	2	5-00190-4	
50	DRŽÁK HAMBALKU PŘEDNÍ MAXI	2	2-01041-4	
51	Vratový šroub M8-65	6	ČSN 021319.25	5S
52	ZADNÍ VRATA ST.	1	8-00334-2	
53	PŘILOŽKA MAXI	2	2-01059-4	
54	Křídlatý šroub M8-15	2	ČSN 021365.25	5S 
55	POHON-PŘEVODY MAXI	1	8-00308-1	viz.str.17
56	KRYTY ST.	1	8-00347-2	viz.str.30
57	VÝPLŇ KLANICE MAXI	4	6-00583-3	
58	VÝPLŇ KLANICE PŘED.PRAVA MAXI	1	2-01070-3	
59	VÝPLŇ KL.PŘED.LEVÁ MAXI	1	2-01071-3	
60	Šroub M8-55	2	ČSN 021303.25	5S
61	ELEKTROINSTALACE MAXI	1	8-00317-3	viz.str.35
62	ODRAZKA BOČ.-ORANŽ. ø78	4	321853732007	
63	ODRAZKA PŘEDNÍ BÍLÁ ø72	2		
64	ODRAZKA ZADNÍ ČERVANÁ	2	321820983041	
65	ZAKLÁDACÍ KLÍN MAXI	2	6-00055-4	
66	VÝROBNÍ ŠTÍTEK AL	1		
67	VÝSTRAŽ.TABULKY+OBTISKY	1		
68	ODRAZKA-POMALÁ VOZIDLA	1		do 30km/h
69	Nýt s trnem ø4x10 AL	60	ČSN 022391	Dle potřeby
70	Podložka pod nýt ø4,3	40	ČSN 021726.05	Dle potřeby

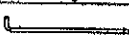
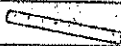
KAMZIK STANDARD (9-11801-1)

POZ.	NÁZEV-ROZMĚR	ks	ČÍSLO VÝKRESU	POZNÁMKA
			ČSN	
71	NÁPRAVA ST.	1	7-00180-2	 viz.str.6
72	VEDENÍ KABELU MAXI	2	6-00670-3	
73	PRUŽ.PODLOŽKA ø6,1	9	ČSN 021740.05	
74	MATICE M6	9	ČSN 021401.25	5S
75	ŠROUB M6-12	9	ČSN 021303.25	5S
76	PODLOŽKA ø17	2	ČSN 021702.05	
77	ŽABKA MAXI	9	2-00629-4	
78	PODPĚRKA VRAT MAXI	1	6-00601-4	
79	ZÁVLAČKA ø2-30	1	ČSN 021781	
80	KURTA ZADNÍCH VRAT ST.	1	5-00177-3	
81	ZÁVĚS SPODNÍ ST.	1	6-00746-2	 viz.str.14
82	ZÁVĚS HORNÍ MAXI	1	8-00302-3	 viz.str.14
83	BOČNÍ PLECH -ROHATKA	1	2-01190-3	
84	DRŽÁK KULISY	2	2-00937-4	
85	DORAZ ŘADIČE PŘEDNÍ	1	6-00543-3	POUZE U ROHATKY REVERZ
86	KULISA	1	3-00460-3	
87	SKLUZÍK	1	5-00125-3	
88	ŠROUB M8-25	4	ČSN 021303.25	
89	PODLOŽKA ø7/ø21-2	5	ČSN 021727	5S- POZINK
90	RUČNÍ BRZDA	1	8-00343-1	viz.str.32

NÁPRAVA

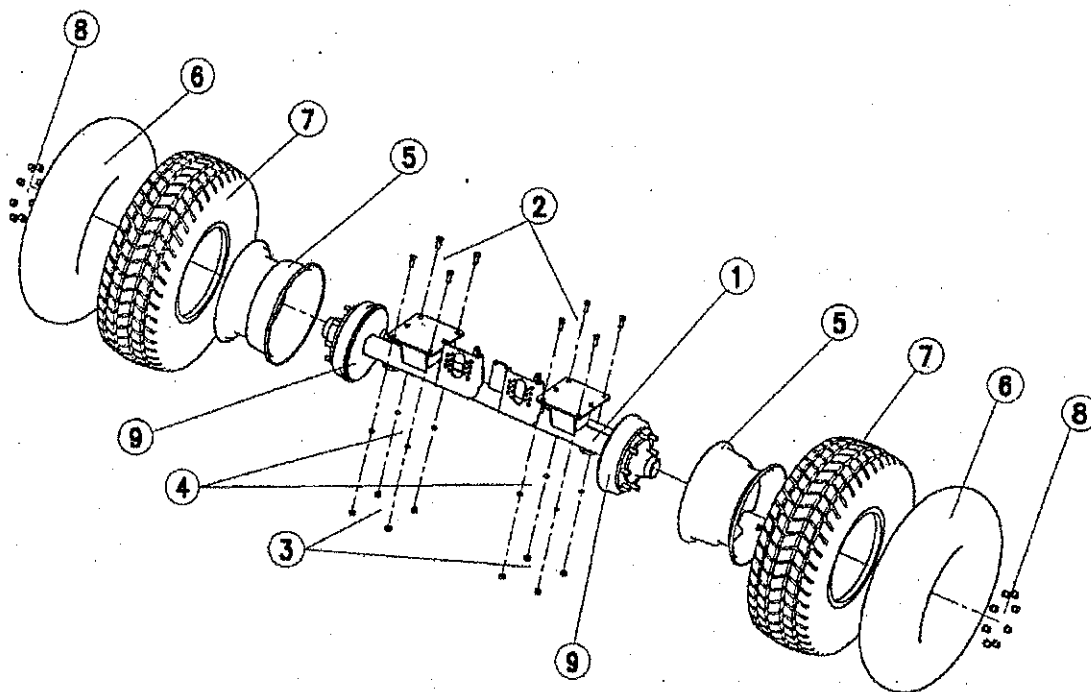

POZ.	NÁZEV-ROZMĚR	ks	ČÍSLO VÝKRESU	POZNÁMKA
			ČSN	
1	NÁPRAVA ADR NOSNOST 7500kg	1	7-00180-2	(SVAŘENE)
2	ŠROUB M16x45	8	ČSN 021103.55	8G
3	MATICE M16	8	ČSN 021401.55	8G
4	PRUŽNÁ PODLOŽKA $\phi 16,3$	8	ČSN 021740.05	
5	RÁFEK 11x18	2		
6	DUŠE 13,0/65x18	2		
7	PNEU 13,0/65-18/14PR	2		
8	MATICE M20 +SPEC.PRUŽNÁ PODLOŽKA	16	SOUČÁST NÁPRAVY	LZE NAHRADIT! MATICE DISKOVÁ M20x1,5
9	NÁBOJ + BRZDA	2		viz str.7

NÁBOJ KOLA (A80QC08NAHOOP)

(poz.9-NÁPRAVA)
(7-00180-2)

ⓐ PARTICOLARE DIPENDENTE DAL CORPO ASSE/SEMIASSE
ITEM DEPENDING ON AXLE/STUBAXLE BODY
ⓑ PER RUOTA GEMELLA - FOR TWIN WHEEL

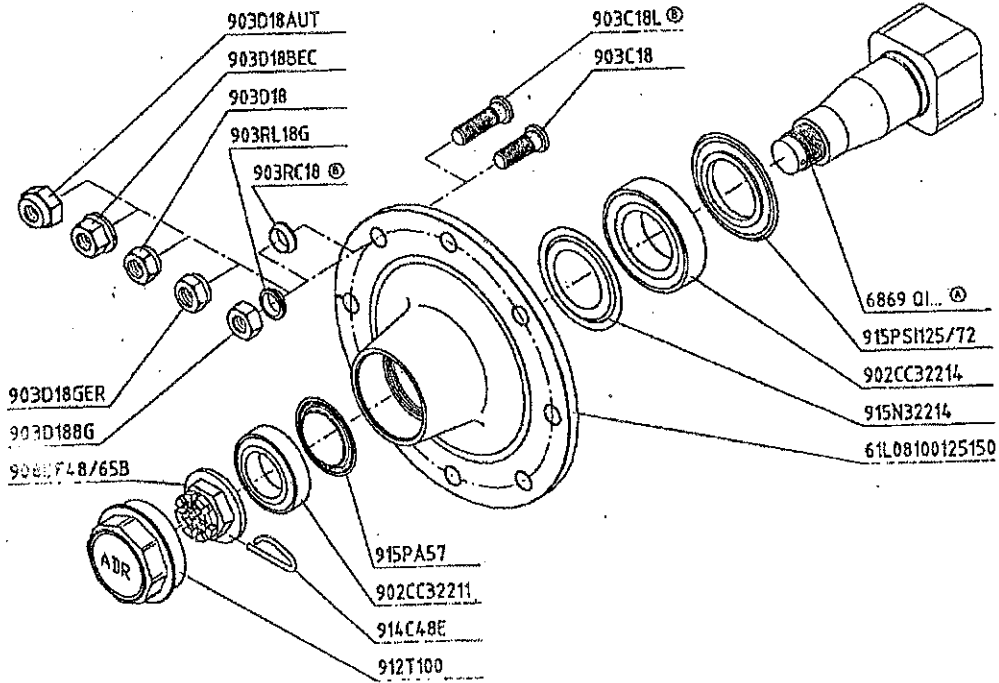

BRZDA 350x60

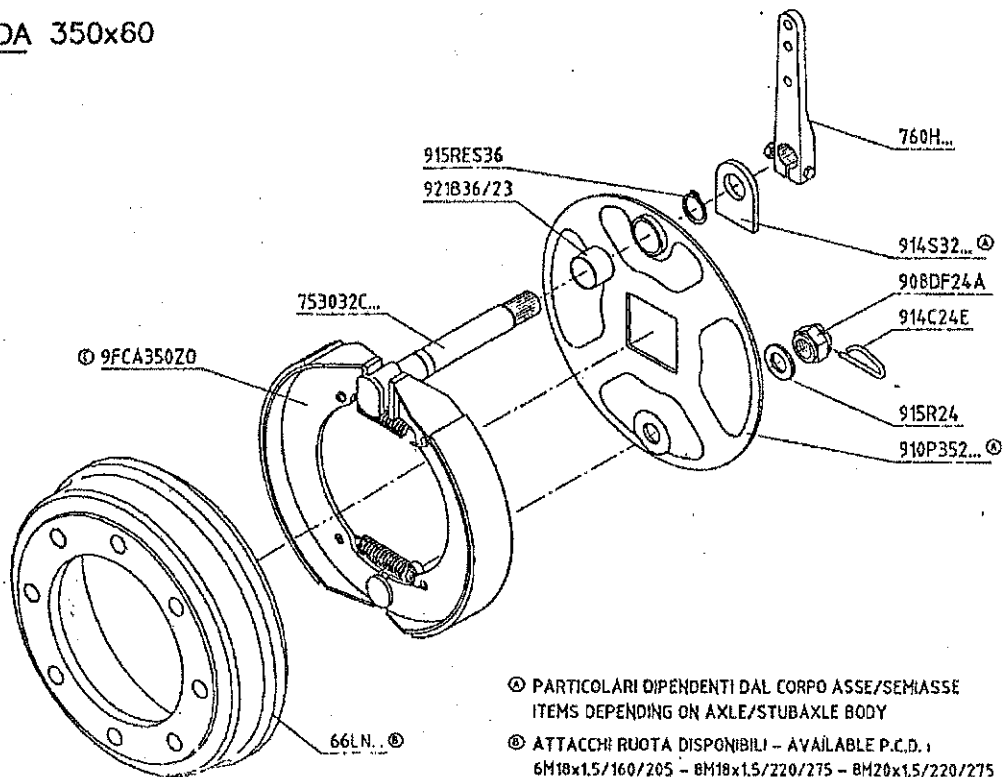





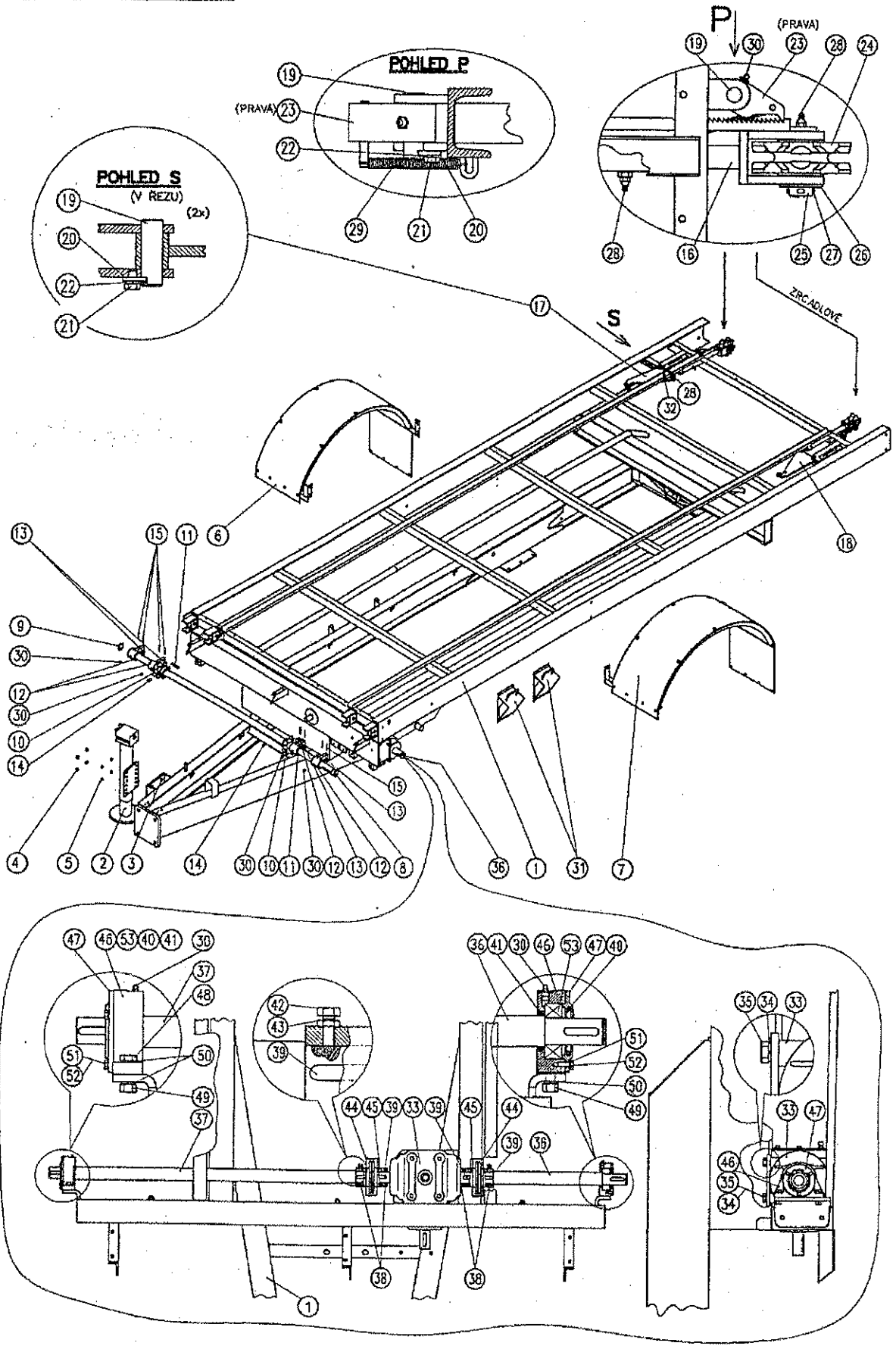







ⓐ PARTICOLARI DIPENDENTI DAL CORPO ASSE/SEMIASSE
ITEMS DEPENDING ON AXLE/STUBAXLE BODY
ⓑ ATTACCHI RUOTA DISPONIBILI - AVAILABLE P.C.D.:
6M18x1.5/160/205 - 8M18x1.5/220/275 - 8M20x1.5/220/275



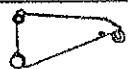





SPODEK NÁVĚSU (8-00344-1)

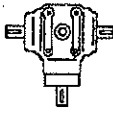
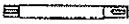
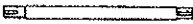

SPODEK NÁVĚSU (8-00344-1)

POZ.	NÁZEV-ROZMĚR	ks	ČÍSLO VÝKRESU	POZNÁMKA
			ČSN	
1	SPODEK NÁVĚSU SV.	1	7-00225-3	
2	ZVEDÁK 2,2t-úprava	1	6-00629-3	
3	ŠROUB M12x35	4	ČSN 021303.55	8G
4	MATICE M12	4	ČSN 021401.55	8G
5	PRUŽNÁ PODLOŽKA \varnothing 12,5	4	ČSN 021740.05	
6	BLATNÍK PRAVÝ	1	8-00274-3	viz.str.11
7	BLATNÍK LEVÝ	1	8-00274-3	
8	TAŽ.HŘÍDEL-ROHATKA REV. (d=1878mm)	1	1-00672-3	
	TAŽ.HŘÍDEL-ROHATKA OBYČ.(d=1851mm)	1	1-00671-3	
9	SEGER.POJ.VNĚJŠÍ \varnothing 45	1	ČSN 022930	
10	TAŽNÁ KLAĐKA	2	4-00005-2	
11	PERO 12x8x70	2	ČSN 022562	
12	LOŽISKO	4	4-00002-3	
13	ZAJIŠŤOVACÍ ČEP	4	1-00553-4	
14	ŠROUB M10x20	2	ČSN 021303.25	5S
15	ZÁVLAČKA \varnothing 4-40	8	ČSN 021781.05	
16	NAPÍNÁK ŘETĚZU	2	6-00559-3	
17	PÁKA NAP.-SVAŘ.PRAVÝ	1	6-00557-3	
18	PÁKA NAP.-SVAŘ.LEVÝ	1	6-00557-3	
19	ČEP NAPÍNÁKU	4	3-00480-4	
20	POJISTKA ČEPU	4	3-00481-4	
21	ŠROUB M8x12	4	ČSN 021303.25	5S
22	PRUŽNÁ PODLOŽKA \varnothing 8,2	4	ČSN 021740.05	
23	ZÁPADKA NAPÍNÁKU pravá	1	6-00643-3	pravá 
	ZÁPADKA NAPÍNÁKU levá	1	6-00643-3	 levá

SPODEK NÁVĚSU (8-00344-1)

POZ.	NÁZEV-ROZMĚR	ks	ČÍSLO VÝKRESU	POZNÁMKA
			ČSN	
24	NAPÍNACÍ KLADKA	2	4-00006-2	
24A	POUZDRO KLADKY-TEXTIT	2	5-00127-4	
25	ČEP KLADKY	2	1-00001-4	 řez 
26	PODLOŽKA ϕ 31	2	ČSN 021702.05	
27	ZÁVLAČKA ϕ 5x50	2	ČSN 021781.05	
28	MAZACÍ HLAVICE KM10x1	4	ČSN 027422	šikmá
29	PRUŽINA ZÁPADKY	2	5-00161-4	
30	MAZACÍ HLAVICE KM10x1	8	ČSN 027421	rovná
31	ZAKLÁDACÍ KLÍN	2	6-00055-4	
32	PODLOŽKA 10,5	2	ČSN 021702.05	
33	PŘEVODOVKA 1:1,46 s olejem	1		
34	PRUŽNÁ PODLOŽKA ϕ 16,3	4	ČSN 021740.05	
35	ŠROUB M16-30	4	ČSN 021303.25	5S
36	HŘÍDEL LEVÁ	1	1-00677-3	
37	HŘÍDEL PRAVÁ	1	1-00676-3	
38	ŘETĚZOVÉ KOLO 1"-12z.	4	6-00013-4	
39	PERO 10x8-45	4	ČSN 022562	11600
40	PLŠT.KROUŽEK 6- ϕ 48/ ϕ 67	2	ČSN 023655	plst
41	PLŠT.KROUŽEK 6- ϕ 35/ ϕ 53	2	ČSN 023655	plst
42	ŠROUB M8-20	2	ČSN 021303.25	5S
43	MATICE NÍZKÁ M8	2	ČSN 021403.25	5S
44	ŘETĚZ 16B 1"-11 $\frac{1}{2}$ l.	2	ČSN 023311	
45	SPOJKA ŘETĚZU 16B	2	ČSN 023311	
46	DOMEČEK LOŽISKA	2	4-00004-3	
47	VÍČKO DOMEČKU	2	4-00003-4	
48	ŠROUB M12-40	4	ČSN 021303.25	5S
49	MATICE M12	4	ČSN 021401.25	5S
50	PRUŽNÁ PODLOŽKA ϕ 12,2	8	ČSN 021740.05	
51	ŠROUB M6-15	6	ČSN 021303.25	5S
52	PRUŽNÁ PODLOŽKA ϕ 6,1	1	ČSN 021740.05	
53	LOŽISKO 2207	2	ČSN 024652	

BLATNÍKY: PRAVÝ (8-00274-3)
(LEVÝ-zrcadlově)

(poz.6-SPODEK NÁVĚSU/8-00344-1)
(poz.7-SPODEK NÁVĚSU/8-00344-1)

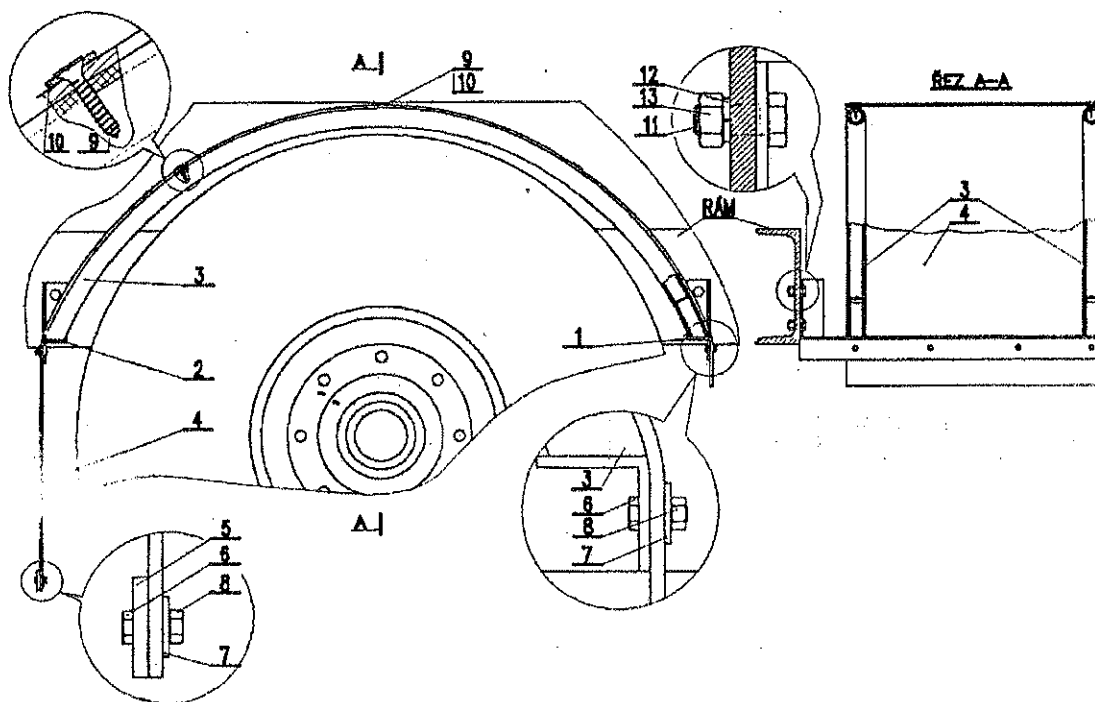

POZ.	NÁZEV-ROZMĚR	ks	ČÍSLO VÝKRESU	POZNÁMKA
			ČSN	
1	DRŽÁK BLATNÍKU-PRAVÝ	1	6-00569-3	
2	DRŽÁK BLATNÍKU-LEVÝ	1	6-00569-3	
3	PE 1" l=1425 (ČERNÝ)	2		
4	PE TL5-450x2000(ČERNÝ)	2		
5	PÁSNICE BLATNÍKU	1	2-00587-3	
6	ŠROUB M6-17	12	ČSN 021101.25	5S
7	PODLOŽKA ø7	12	ČSN 02 1727.05	5S
8	MATICE M6	12	ČSN 02 1401.25	5S
9	VRUTY 5242x6x30 DO DŘEV.	6	ČSN 02 1236.25	5S
10	PODLOŽKA-OKENNÍ ŠROUB	6		5S
11	ŠROUB M10-25	4	ČSN 02 1101.25	5S
12	PRUŽNÁ PODL. ø10,2	4	ČSN 02 1741.25	5S
13	MATICE M10	4	ČSN 02 1401.25	5S

PODLAHOVÝ DOPRAVNÍK (8-00340-2)

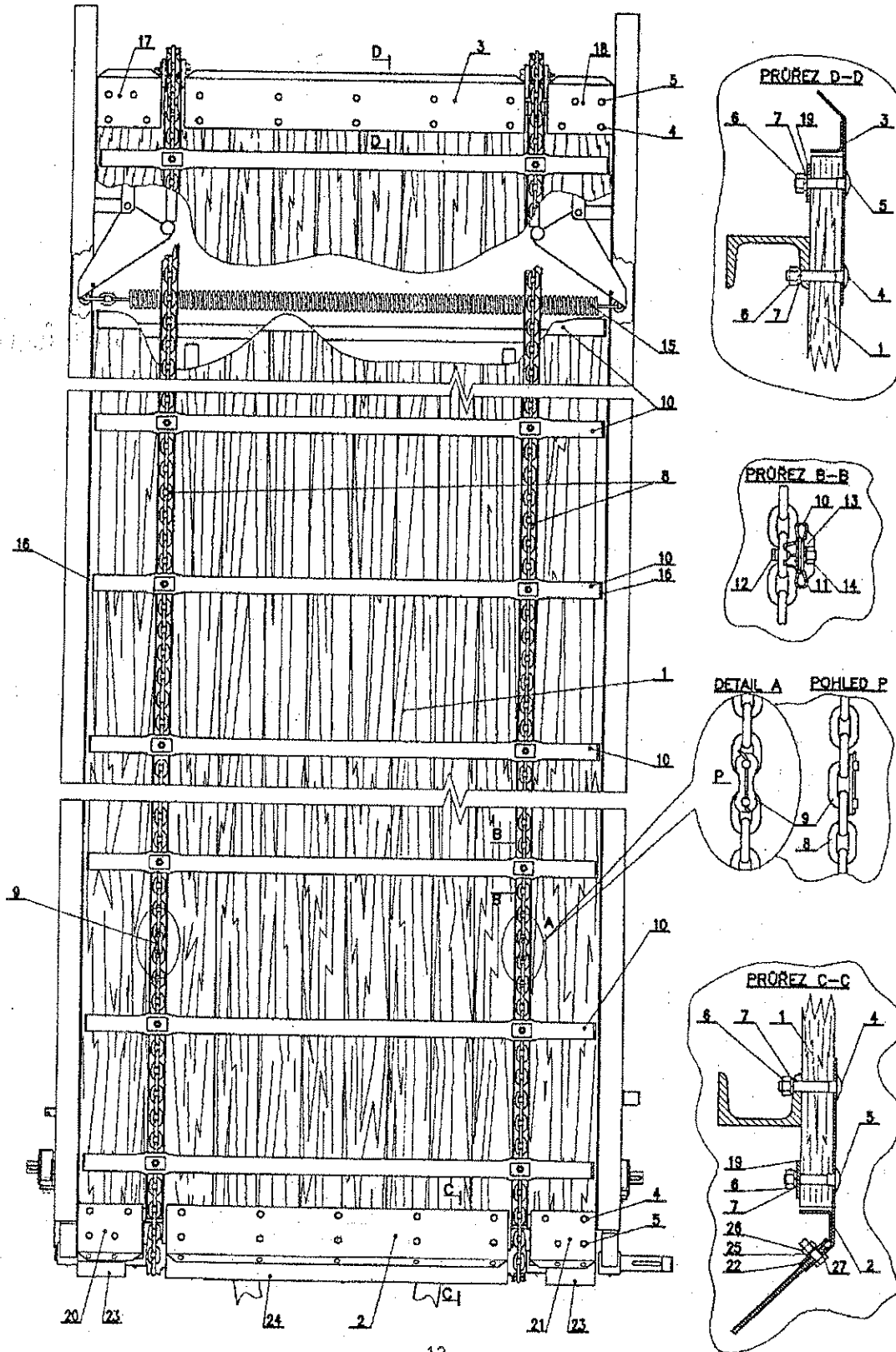
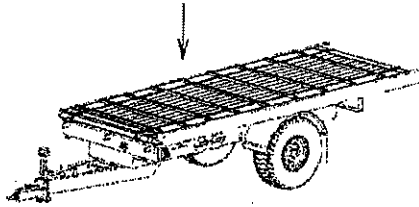

PODLAHOVÝ DOPRAVNÍK (8-00340-2)

POZ.	NÁZEV-ROZMĚR	ks	ČÍSLO VÝKRESU	POZNÁMKA
			ČSN	
1	PRKNA PODLAHY	1	5-00187-3	
2	DRŽÁK PRKEN PŘEDNÍ STŘEDNÍ	1	6-00752-2	
3	DRŽÁK PRKEN-ZADNÍ STŘEDNÍ	1	6-00753-3	
4	VRATOVÝ ŠROUB M8-45	18	ČSN 021319	pozink.
5	VRATOVÝ ŠROUB M8-40	18	ČSN 021319	pozink.
6	MATICE M8	36	ČSN 021401.25	5S
7	PRUŽNÁ PODLOŽKA ø8,2	36	ČSN 021740.05	
8	ŘETĚZ 10-117dvojčlónků	2	ČSN 023222.21	
9	SPOJKA ŘETĚZU ø11-35	2		ocel
10	LAŤ-Kamzík	17	3-00540-3	
11	UNAŠEČ 10	34	4-00001-3	
12	ŠROUB M12-45	34	ČSN 021343.55	8G T-hlava
13	PRUŽNÁ PODLOŽKA ø12,2	34	ČSN 021740.05	
14	MATICE M12	34	ČSN 021401.25	5S
15	PRUŽINA NAPÍNÁKU	1	5-00185-4	
16	VÍČKO-Plast (DO JEKLU 35x50x3)	34		
17	DRŽÁK PRKEN-ZADNÍ PRAVÝ	1	6-00753-3	
18	DRŽÁK PRKEN-ZADNÍ LEVÝ	1	6-00753-3	
19	PLÓ 30x3-110 PLÓ 30x3-970 (ø DĚR 9 mm)	4 2	6-00753-3	
20	DRŽÁK PRKEN-PŘEDNÍ PRAVÝ	1	6-00752-2	
21	DRŽÁK PRKEN-PŘEDNÍ LEVÝ	1	6-00752-2	
22	PLOCHÁČ 30x3-970 PLOCHÁČ 30x3-110 (ø DĚR 7 mm)	1 2	6-00562-2	
23	PRYŽ ČERNÁ tl.4x100-150 PRYŽ	2	1 plátno	
24	PRYŽ ČERNÁ tl.4x100-1030 PRYŽ	1	1 plátno	
25	PODLOŽKA ø6,1	9	ČSN 021740	
26	MATICE M6	9	ČSN 021401.25	5S
27	ŠROUB M6x18	9	ČSN 021103.25	5S

ZÁVĚS SPODNÍ (6-00746-2)

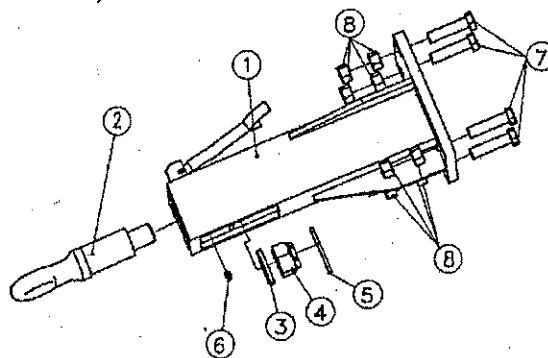

POZ.	NÁZEV-ROZMĚR	ks	ČÍSLO VÝKRESU/ČSN	POZNÁMKA
1	ZÁVĚS SPODNÍ	1	6-00746-2	SVAŘENEC
2	OKO	1	4-00019-3	
3	PODLOŽKA	1	1-00079-4	
4	MATICE M36x3	1	ČSN 021411	5S
5	ZÁVLAČKA $\varnothing 6,3-80$	1	ČSN 021781.02	
6	MAZACÍ HLAVICE KM10x1	1	ČSN 027421	
7	ŠROUB M20x80	4	ČSN 021303.55	8G
8	MATICE M20	8	ČSN 021401.55	8G

ZÁVĚS HORNÍ (8-00302-3)

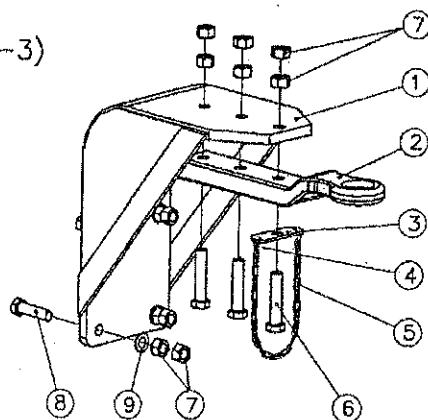





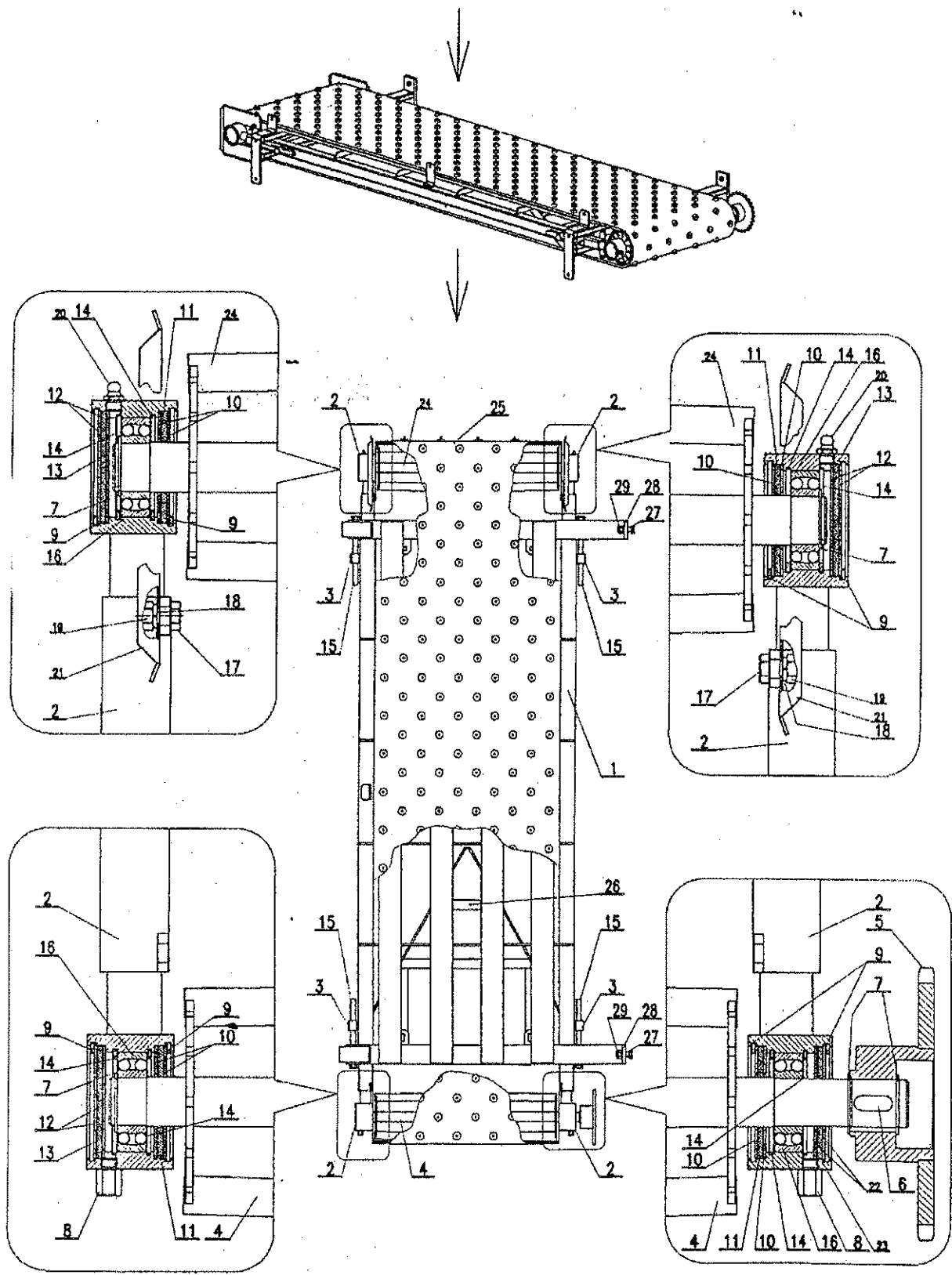



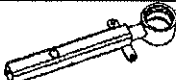









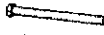

POZ.	NÁZEV-ROZMĚR	ks	ČÍSLO VÝKRESU/ČSN	POZNÁMKA
1	ČUBA HORNÍ	1	8-00302-3	SVAŘENEC
2	OKO OJE	1	VÝKOVEK	
3	DRŽÁK ŘETÍZKY	1	2-01175-4	
4	HÁČEK	2	3-00308-4	
5	ŘETÍZEK $\varnothing 3 \times 11-28,5$	1	ČSN 323272	(21 článků)
6	ŠROUB M20x100	3	ČSN 021101.55	8G
7	MATICE M8	14	ČSN 021401.55	8G
8	ŠROUB M20x80	4	ČSN 021101.55	8G
9	PODLOŽKA M20	4	ČSN 021702.05	

PŘIČNÝ DOPRAVNÍK (8-00328-1)





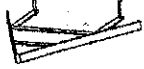



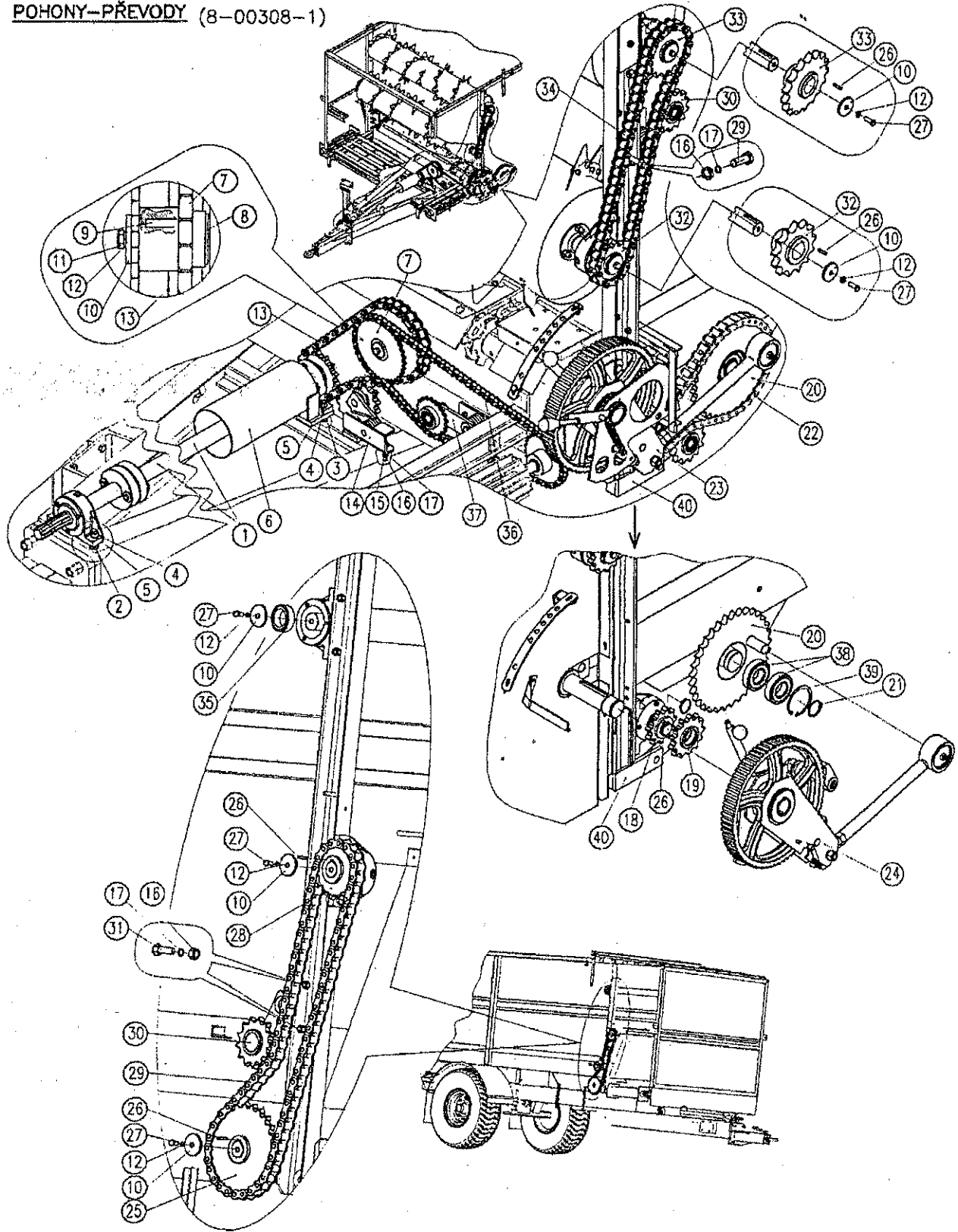

PŘÍČNÝ DOPRAVNÍK (8-00328-1)

POZ.	NÁZEV-ROZMĚR	ks	ČÍSLO VÝKRESU	POZNÁMKA
			ČSN	
1	RÁM PŘÍČ.DOPRAV.-svařenec	1	6-00741-2	
2	NAPÍNÁK	4	6-00651-3	
3	HLAVICE NAPÍNÁKU	4	1-00601-4	
4	VÁLEČEK HNACÍ	1	6-00078-3	
5	ŘET.KOLO 5/8"-27z-SV	1	6-00655-4	
6	PERO 8h9x7-20	1	ČSN 02 2562	
7	KROUŽEK 25	5	ČSN 02 2930	
8	MAZACÍ HLAVICE PRAVOÚHLÁ M8x1	2	ČSN 02 7423	
9	Kroužek 60	8	ČSN 02 2931	
10	PLECHOVÁ PRACHOVKA ø29	8	2-01165-4	
11	PLSTĚ. PRACHOVKA ø25	4	5-00163-4	
12	PLECH. PRACH. PLNÁ	6	2-01164-4	
13	PLSTĚ. PRACHOVKA PLNÁ	3	5-00162-4	
14	Kroužek 52	8	ČSN 02 2931	
15	ŠROUB NAPÍNÁKU	4	6-00649-4	
16	LOŽISKO 1205	4	ČSN 02 4650	
17	ŠROUB M8x16	6	ČSN 02 1303.25	5S POZINK
18	PRUŽNÁ PODLOŽKA ø8,2	6	ČSN 02 1740.05	POZINK
19	MATICE M8	6	ČSN 02 1401.25	5S POZINK
20	MAZ.HLAV. KULOVÁ M8x1	2	ČSN 02 7421	
21	KRYT VÁLEČKU	3	2-00939-3	
22	PLECHOVÁ PRACHOVKA S ø28	2	2-01166-4	
23	PLSTĚ. PRACHOVKA S ø24	1	5-00165-4	
24	VÁLEČEK HNANÝ	1	6-00073-3	
25	GUMOTEXTILNÍ PÁS tl.6mm	1	(d.3,8m,s.0,5m) 5-00176-3	
26	VYHRNOVAČ	1	6-00568-2	
27	ŠROUB M12x35	4	ČSN 021301.25	5S
28	PRUŽNÁ PODLOŽKA 12	4	ČSN 021740.05	
29	MATICE M12	4	ČSN 021401.25	5S



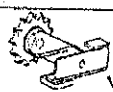



POHONY-PŘEVODY (8-00308-1)



POHONY-PŘEVODY (8-00308-1)

POZ.	NÁZEV-ROZMĚR	ks	ČÍSLO VÝKRESU	POZNÁMKA
			ČSN	
1	NÁHON-POJIST.SPOJKA	1	8-00281-3	 viz.str.20
2	Šroub M12-45	2	ČSN 021303.25	5S
3	Šroub M12-50	2	ČSN 021303.25	5S
4	Matice M12	4	ČSN 021401.25	5S
5	Pružná podložka ø12,2	4	ČSN 021740.05	
6	ZADNÍ DÍL KRYTU NÁHONU	1	6-00575-3	 viz.str.30
7	DVOJŘETĚZKA	1	6-00671-3	
8	VYMEZOVACÍ KROUŽEK	1	2-01163-4	
9	Pero 10x8-50	1	ČSN 022562	11600
10	PODLOŽKA ø50/ø11-5	6	2-01210-4	
11	Šroub M10-25	1	ČSN 021303.25	5S
12	Pružná podložka ø10,2	6	ČSN 021740.05	
13	Řetěz 1"16B-1224	1	ČSN 023311.2	
14	NAPÍNÁK PŘEVODOVKY	1	8-00309-4	 viz.str.28
15	Šroub M8-40	2	ČSN 021301.25	5S
16	Matice M8	6	ČSN 021401.25	5S
17	Pružná podložka ø8,2	6	ČSN 021740.05	
18	ŘETĚZKA 11z-1"SVAR.	1	6-00669-4	
19	Pojist.kroužek vnější ø35	1	ČSN 022930	
20	KLIKA	1	6-00041-4	
21	Pojist.kroužek vnější ø40	1	ČSN 022930	
22	Řetěz 1"16B-1106	1	ČSN 023311.2	
23	ROHATKA REVERZ	1	8-00273-1	viz.str.23
24	ROHATKA OBYČ.	1	8-00313-1	viz.str.21
25	ŘETĚZKA 25z-1"SVAR.	1	6-00679-4	
26	Pero 10x8-45	5	ČSN 022562	11600
27	Šroub M10-30	5	ČSN 021301.25	5S

POHONY—PŘEVODY (8-00308-1)

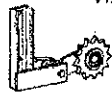
POZ.	NÁZEV—ROZMĚR	ks	ČÍSLO VÝKRESU	POZNÁMKA
			ČSN	
28	ŘETĚZKA 15z-1"SVARĚ.	1	6-00511-4	
29	Řetěz 1"16B-1892	1	ČSN 023311.2	
30	NAPÍNÁK ROZDRUŽ.VÁLCŮ	2	8-00300-4	 viz.str.28
31	Šroub M8-25	4	ČSN 021301.25	5S
32	ŘETĚZKA 13z-1"SVARĚ.	1	6-00680-4	
33	ŘETĚZKA 17z-1"SVARĚ.	1	6-00681-4	
34	Řetěz 1"16B-1553	1	ČSN 023311.2	
35	KROUŽEK HOR.VÁLCE	1	1-00624-4	
36	Řetěz 5/8"10B-1480	1	ČSN 023311.2	
37	NAPÍNÁK PŘÍČ.DOPRAV.	1	8-00299-4	 viz.str.28
38	LOŽISKO 6308-2Z	2	ČSN 024641	
39	POJIST.KR.VNITŘNÍ ø90	1	ČSN 022931	
40	NAPÍNÁK ROHATKY	1	8-00310-3	 viz.str.28

POJISTNÁ SPOJKA (8-00281-3)

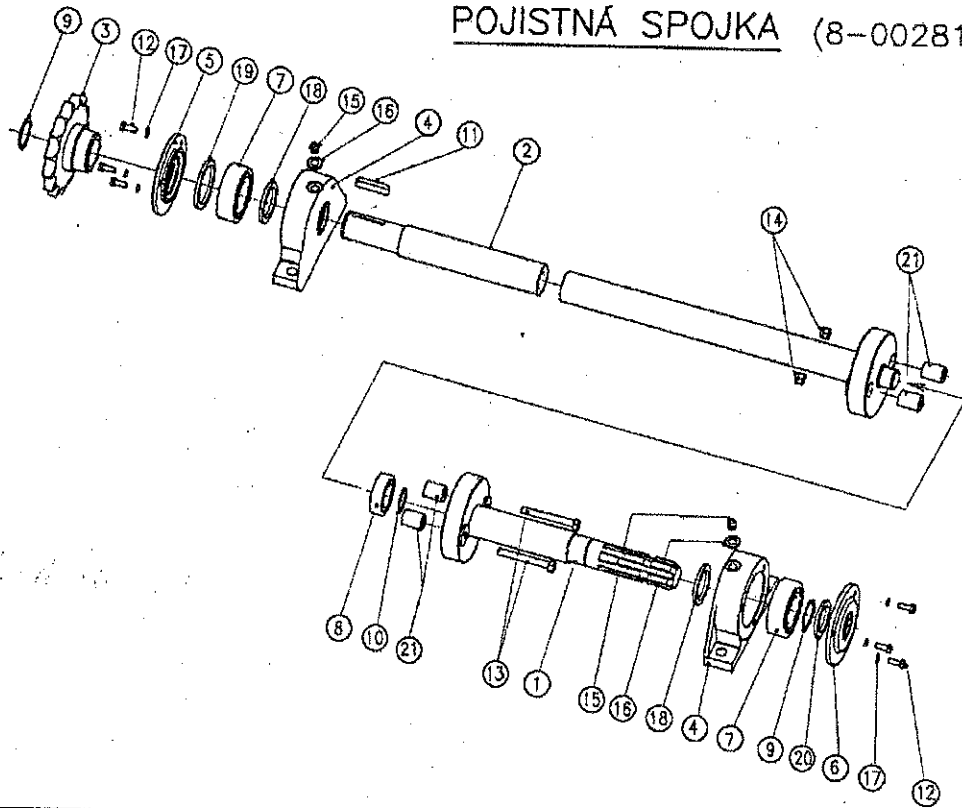

POZ.	NÁZEV-ROZMĚR	ks	ČÍSLO VÝKRESU/ČSN	POZNÁMKA
1	HŘÍDEL PŘEDNÍ	1	6-00566-3	
2	HŘÍDEL ZADNÍ	1	6-00567-3	
3	ŘETĚZKA 15z-1"SVAR.	1	6-00511-4	
4	DOMEČEK LOŽISKA	2	4-00004-3	
5	VÍČKO DOMEČKU	1	4-00003-4	
6	VÍČKO DOMEČKU	1	1-00023-3	
7	LOŽISKO 2207	2	ČSN 024652	
8	LOŽISKO 6205-2Z	1	ČSN 024640	
9	POJIST.KROUŽEK VN. ϕ 35	2	ČSN 022930	
10	POJIST.KROUŽEK VN. ϕ 25	1	ČSN 022930	
11	PERO 10 ϕ 7x8-45	1	ČSN 022562	
12	ŠROUB M6-16	6	ČSN 021303.25	5S
13	ŠROUB M8-70	2	ČSN 021301.25	5S
14	MATICE M8-samojistná	2	ČSN 021492.25	5S
15	MAZACÍ HLAVICE KM10x1	2	ČSN 027421	
16	PODLOŽKA ϕ 10,5	2	ČSN 021702.20	AL
17	PRUŽNÁ PODLOŽKA ϕ 6,1	6	ČSN 021740.05	
18	PLSTĚNÝ KROUŽEK ϕ 40	2	ČSN 023655	Plst
19	PLSTĚNÝ KROUŽEK ϕ 52	1	ČSN 023655	Plst
20	PLSTĚNÝ KROUŽEK ϕ 35	1	ČSN 023655	Plst
21	OŘECH	4	1-00523-4	

ROHATKA—obyčejná
(8-00313-1)

